

telefon  
telefax

# KS 15 D (GG)

zařízení: ponorné motorové čerpadlo

# WILO

zákazník  
zákazník č.  
kontaktní osoba  
referent

projekt  
projekt č.  
poz. č.  
Umístění

strana 3 / 4  
datum 31.03.2009

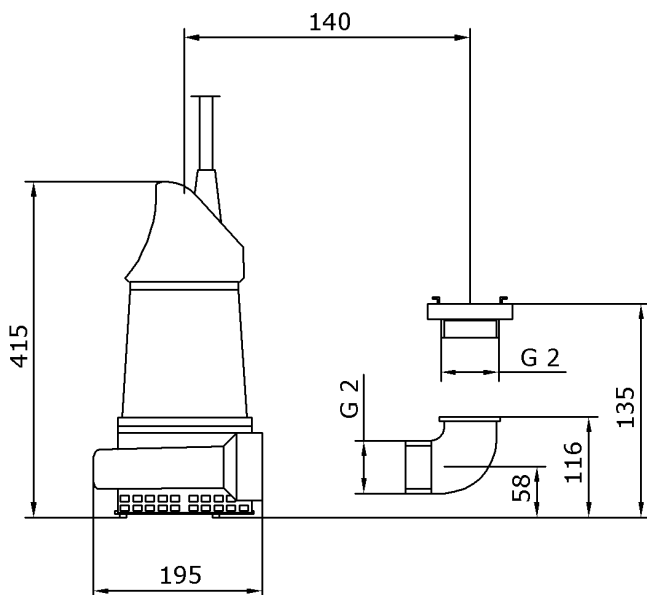
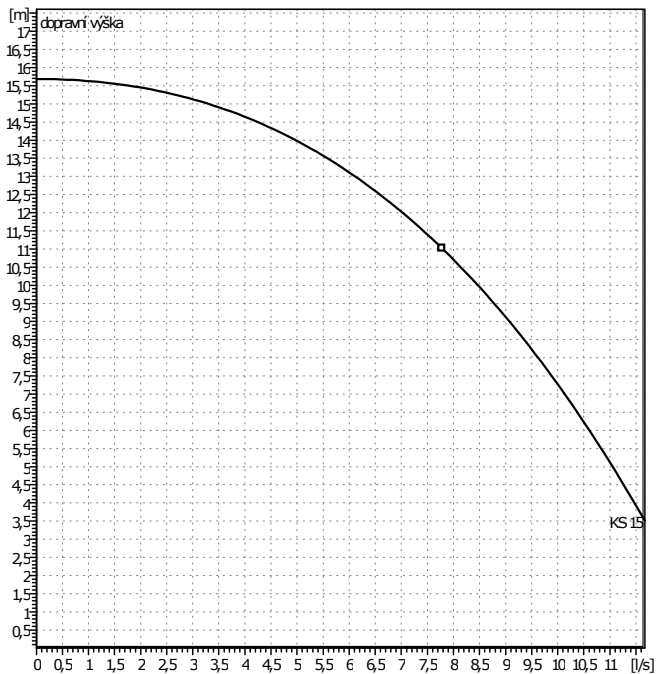

### zadání provozních hodnot

prtok	0	l/s
dopravní výška	0	m
dopravované médium	odpadní voda bez fekálií	
teplota kapaliny	20	°C
hustota	0,9982	kg/dm <sup>3</sup>
kinematická viskozita	1	mm <sup>2</sup> /s
tlak páry	0,02204	bar

### údaje o čerpadle

Výrobek	WILO	
typ	KS 15 D (GG)	
druh zařízení	samostatné čerpadlo	
jmenovitý tlak	PN 16	
min. teplota kapaliny	0	°C
max. teplota kapaliny	40	°C

### hydraulické údaje (provozní bod)

prtok		l/s
dopravní výška		m
otáčky	2900	1/min
průměr obehného kola	122	mm

### materiály / hřídelové tesnění

teleso čerpadla	šedá litina
oběžné kolo	šedá litina
hřídel	1.4021
Mechanická ucpávka, vnitřní	Steatit/uhlík
Mechanická ucpávka, vnější	SiC-SiC
statická těsnění	NBR/Viton
pouzdro motoru	EN-GJL 250

### rozměry

DN	Rp 2						mm

sací strana	-	/ PN 0
výtlač	Rp1 / Rp1 / PN 0	
hmotnost	30	kg
volný průchod	10	mm

### motorové údaje

jmenovitý výkon P2	1,3	kW
jmenovitá otáčky	2900	1/min
jmenovitá napětí	3~400 V, 50 Hz	
max. proud	3,2	A
druh krytí	IP 68	
poípustná tolerance napětí	+/- 10%	

výrobní číslo 6019451